

# OBD-E

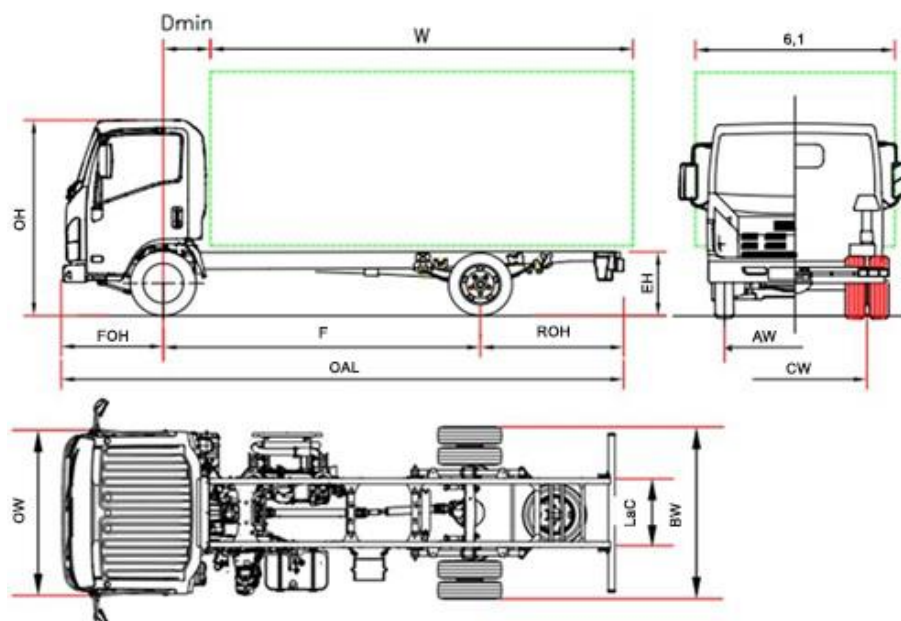

CHF 47'707 IVA esclusa

M 55		M55 F	M55 H
Passo	F	2750	3350
Lunghezza autotelaio	OAL	5295	6020
Lunghezza carrozzeria min. <sup>(1)</sup>	W	3535	4260
Lunghezza carrozzeria max. <sup>(1)</sup>	W	3885	4500
Sbalzo posteriore telaio	ROH	1435	1555
Altezza telaio	EH	740	735
Altezza cabina	OH	2150	2160
Larghezza autotelaio	BW	1865	
Larghezza cabina <sup>(2)</sup>	OW	1815	
Larghezza carrozzeria <sup>(3)</sup>	6,1	2120	
Asse anteriore – retro cabina	D min	650	
Sbalzo anteriore	FOH	1110	
Ingombro telaio	LaC	700	
Carreggiata anteriore	AW	1475	
Carreggiata posteriore	CW	1425	
Altezza minima da terra	HH	190	
Diametro di volta (m) <sup>(4)</sup>	Dia	11,3	13,5
<b>PESI (kg)</b>			
Tara in ordine di marcia <sup>(5)</sup>		2310	2370
Tara asse ant./post.		1615/695	1640/730
Massa totale a terra		5500	
Massa max. ammissibile asse ant./post.		2100 / 3980	
Massa rimorchiabile frenata / Massa rimorchiabile non frenata		3500 / 750	

1. Le lunghezze riportate si riferiscono ad un veicolo con carico distribuito in modo uniforme fino alla massima capacità di carico dell'assale senza modifiche all'autotelaio (per le dimensioni con modifiche all'autotelaio contattare l'ufficio tecnico)
2. Indicatori di direzione e specchietti retrovisori esclusi
3. Larghezze possibili con bracci specchi opzionali 1865/1945 – 1945/2120 – 2120/2240
4. Diametro di volta a terra (impronta pneumatici).
5. La tara comprende la ruota di scorta, il serbatoio pieno, il conducente. NEES II + 35 kg.

VERSIONE PROVVISORIA: Dati da confermare in fase di omologazione.

N.B. Le quotazioni e i dati tecnici riportati in questa raccolta, possono essere variati in qualsiasi momento e senza alcun preavviso. Le dimensioni ed i pesi indicati sono da considerarsi unicamente come linea guida. Gli allestitori sono responsabili di assicurare che tutti i requisiti legali siano rispettati. Isuzu non si assume alcuna responsabilità in caso le informazioni fornite contengano dati, descrizioni od illustrazioni errate.

# M 55 - Passo (mm) F 2750 - H 3350

APRILE 2022

Versioni ed equipaggiamenti	NEES 2	CHF 1'680,00
	Guida a destra (Passo F NEES 2) (*)	CHF 1'182,00

(\*)previa disponibilità

Accessori di serie		
<ul style="list-style-type: none"> <li>EGR - DPD – SCR</li> <li>Display MID</li> <li>Freno motore</li> <li>Retrovisori elettrici e riscaldati</li> <li>Immobilizer</li> <li>Cicalino cinture di sicurezza</li> </ul>	<ul style="list-style-type: none"> <li>Sedile molleggiato</li> <li>Fendinebbia ant. e post.</li> <li>Avvisatore retromarcia</li> <li>Autoradio DAB+ con USB</li> <li>Chiusura centralizzata con telecomando</li> <li>Luci LED anteriori</li> <li>Illuminazione automatica fari</li> <li>Regolazione manuale altezza fari</li> </ul>	<ul style="list-style-type: none"> <li>Luci diurne</li> <li>Sicurezza ribaltamento cabina</li> <li>Posizione volante regolabile (inclinazione ed altezza)</li> <li>Limitatore velocità (90km/h)</li> </ul>

Optional	. Aria condizionata	CHF 1.089,00 €
----------	---------------------	----------------

Motore	<p><b>ISUZU 4JZ1E6N 4 cilindri.</b>  16 v con fasatura variabile allo scarico (EVVT) e distribuzione a cascata di ingranaggi. Sistema di iniezione common rail DENSO i-Art con turbo VGS a controllo elettronico e intercooler.  CILINDRATA 2999 cm<sup>3</sup>  POTENZA 110kW (150 cv) 2800 giri/min  COPPIA 375 Nm 1280 – 2800 giri/min  riconoscimento pedoni EURO VI OBD-E.</p>
--------	---

Sistemi di sicurezza	<p>ABS  <b>ESC (Controllo elettronico della stabilità) con ASR</b>  LDWS  <b>AEBS (riconoscimento pedoni)</b>  SRS Airbag conducente</p>
----------------------	--

Serbatoio	68 L Passo F – 93 L Passo H	10 L Passo F – 14 L Passo H Ad-Blue®
-----------	-----------------------------	--------------------------------------

Cambio e rapporto al ponte	6 marce MYY6Z – 5.979 – 3.434 – 2.040 – 1.379 – 1.000 – 0.708; Retromarcia 5.701; Rapporto al ponte 4.300 (43/10)
----------------------------	---

Cambio	Manuale	NEES 2
--------	---------	--------

Dimensioni longheroni telaio	Larghezza 65 mm, Altezza 180 mm, Spessore 4 mm
------------------------------	--

Numero posti	3
--------------	---

Assi	2 Asse posteriore motore con ruote gemellate
------	---

Pneumatici	Anteriori 205/75 R16C semplici. Posteriori 205/75 R16C doppi.
------------	--

Freni	Freni a disco anteriori e posteriori. Sistema idraulico a pedale su 4 ruote, servofreno a depressione a norme CEE con ABS, circuiti indipendenti su entrambi gli assi. Freno di stazionamento manuale sull'albero di trasmissione.
-------	--

Sospensioni	Anteriori e posteriori a balestre paraboliche, integrate da tamponi in gomma di fine corsa; ammortizzatori idraulici telescopici a doppio effetto. Barra stabilizzatrice anteriore.
-------------	---

Sistema elettrico	Tensione nominale 24V - Alternatore 90A - 2 x Batteria 70Ah
-------------------	---

VERSIONE PROVVISORIA: Dati da confermare in fase di omologazione.